

第3学年国語科学習指導案

指導者 小林 恵

1 単元名 二 大事なことをたしかめよう 読む・書く

2 教材名 「すがたをかえる大豆（せつめい文）」「食べ物はかせになろう/本で調べる」

3 単元の目標

○身近な食べ物についての知識を得るとともに興味を広げる。

○中心となる語や文、段落相互の関係に注意して文章を読む。

○本での調べ方を知り、身近な食べ物について調べ、分かりやすくまとめて友だちと交流する。

4 単元について

(1) 児童の実態

男子22名女子11名 計33名の、明るく活動的な児童の多い学級である。休み時間には外に出て元気に遊ぶ姿が見られる。一方で読書を好む児童も多い。学習・生活アンケートでも「わたしは、読書をするのが楽しい。」という質問に、全員が「そうです」「ほぼそうです」と答えている。4月当初、落ち着きがなく話を聞く態度があまり良くなかった。そのため大切な内容をうっかり聞き漏らしてしまうなどの失敗が多かった。また、最後までじっくりと話を聞くことができずに自分の考えを話し始めてしまう場面が多くみられた。そこで1学期は「話を聞く態度」を育てるため、静かになるまでは話を始めない、誰かが話している最中の発言は認めないなどの取り組みを行って、話を聞くことの大切さについて考えるようにした。2学期に入り話を聞く態度は少しずつよくなってきていると思われる。また、学級活動の話し合いの時間などを利用して、話し合いの進め方や意見の発表のしかたについて練習をしてきた。意見を発表する話し方については少しずつ身につけてきているが、友だちの意見と自分の考えを比べたりして話すことはまだ苦手のように思われる。全体的に掲示物から情報を得ようとしたり大切なことをメモしたりしようとする意識が低い。より多くの情報を自分のために得、それをよりよく活用していこうとする気持ちを持たせていきたいと考えている。

(2) 教材について

本教材は身の回りにあふれている大豆やその加工食品について書かれており、内容的に児童にとって身近なものである。また大豆の加工食品は、見ただけでは大豆からできているとは思われないものも多く、児童は意外性を持って新しく発見することができる。さらに説明文教材としても、段落構成やキーワード等も明確で読み取りの学習対象としても適切である。そこでまずは読む活動をしっかり行い、その上で「食べ物はかせになろう」の活動を展開していく。調べ学習では、友だちをびっくりさせるような新しい発見をすることを目標に取り組みせる。また発表会で友だちからの質問に自信を持って答えられるように、児童一人一人が理解を深めるようにする。発表会に向けては「発表するとき」「聞くとき」のポイントについても確認して発表会に臨みたい。具体的には、「話し方のヒント！～こんな話し方をしてみよう～」を掲示して、スムーズに自分の考えを発表することができるようにしたい。個人で調べ学習を進めるが、同じ内容を調べる児童も出てくると思われる。その場合は適宜情報交換をするように話し、調べ学習においても友だち同士で話し合う機会を持つようにしたい。また発表会でも、同じ内容についての発表を聞いたら、必ず自分の発表する(した)内容と比較し、質問したり意見を言ったりできるようにしていきたい。

5 指導と評価の計画（17時間扱い 本時17/17）

次・時	学習活動	評価の観点	備考
1 1 2 3 4 5 6	<p>○「すがたをかえる大豆」を読む</p> <ul style="list-style-type: none"> 全文を読み、大豆を使った食品を確認める。一読した感想を書く。 新出漢字・難解語句の確認をする。 全体を9つの形式段落に分ける。作者の問題提起を読み取る。(形式段落①②の読解) おいしく食べる工夫と食品を教材文をもとに確認する。(形式段落③～⑦の読解) 全体を「初め」「中」「終わり」の3つに分ける。 それぞれの段落の小見出しを考え、文章の構成を確認する。 	<p>関 大豆をおいしく食べる工夫について、関心を持って本文を読んでいる。(観察)</p> <p>読 大豆を食べる工夫について、一つ一つの段落を読み、正しく読み取っている。(ワークシート)</p> <p>読 段落構成を読み取り、「初め・中・終わり」の大きなまとまりを理解している。(ワークシート)</p>	
2 7 8 9～11	<p>○調べたい食べ物について情報を集める。</p> <ul style="list-style-type: none"> 最後に、食べ物はかせ発表会をすることを知る。 「食べ物はかせになろう」を読み、調べ学習の進め方について確認する。 調べたい食べ物や調べたいことなどを決める。 調べ学習をして、集めた情報を情報カードに書き込んでいく。 	<p>関 調べたい食べ物と事柄を決め、意欲的に調べ学習を進めようとしている。(観察)</p> <p>関 調べる内容に適した本を選んだり、インターネットを活用したりして情報を集めている。(観察)</p> <p>書 大事なことを情報カードに書いている。(情報カード)</p>	
3 12 13・14	<p>○発表原稿を作る。</p> <ul style="list-style-type: none"> 情報カードを整理する。 それぞれの情報カードのまとまりごとに文章を書き、発表原稿を作る。 	<p>関 情報カードを関連づけてまとめようとしている。(情報カード)</p> <p>書 まとまりごとに文章を書き、発表原稿を作っている。(発表原稿)</p>	
4 15 16・17	<p>○食べ物はかせ発表会を開く。</p> <ul style="list-style-type: none"> 発表原稿をもとに発表の練習をする。 食べ物はかせ発表会を開く。 	<p>関 発表の練習を意欲的に行っている。(観察)</p> <p>話す・聞く 調べたことを発表したり、友だちの発表を聞いたりしながら、自分の考えを深めようとしている。(観察・発言)</p>	

6 本時の学習（17 / 17）

(1) 日時 平成22年11月29日（月）5校時

(2) 場所 第3学年 教室

(3) 本時の目標

- ・調べたことをわかりやすく発表し、友だちからの質問に答えることができる。
(話す・聞く)
- ・友だちの発表を聞いて自分の意見を発表することができる。(話す・聞く)

(4) 展開

時	学習活動	○教師の支援 ☆評価	備考
5	1 前時の確認をする。	○前時の発表会を振り返り、発表するときの注意点などを確認する。	
5	2 本時のめあてを知る。	○本時のめあてを確認させる。	
	<ul style="list-style-type: none"> ・調べたことをわかりやすく発表したり、友だちからの質問に答えたりしよう。 ・友だちの発表を聞いて、自分の意見を発表しよう。 		
30	3 発表会をする。	○会を進行して話し合いをスムーズに進められるようにする。 ○友だちからの質問に答えられないでいる児童には、質問の内容を噛み砕いて伝える。 ○たくさんの児童が意見を発表できるようにする。 ☆調べたことを発表したり、友だちの発表を聞いたりしながら、自分の考えを深めようとしている。(観察・発言)	・発言のしかたの例示 ・発表原稿
5	4 発表会のふり返しをする。	○発表会ふりかえりカードを配り、記入させる。	・ふりかえりカード

7 授業後の反省

(1) 発表時の児童の様子について

・全体的に発表原稿がよく書けていて、発表の内容が自分のものになっている発表が多かった。調べ学習のうちから児童が意欲的に学習していたことがわかる。友だちから出された質問にも答えることができていた。

・「話し方のヒント！」を使ったことで話し方の流れを覚え、自信を持って発表することができた。大きな声で発表することができた児童が多かった。

・発表のために実物を用意したり絵を描いたりしていたことが、発表を分かりやすくする工夫になっていた。また掲示資料が見やすく、発表を邪魔しない程度にシンプルに描かれていたことがよかった。

(2) 発表を聞く児童の様子について

・発表を聞きながらメモをとるなど、児童がとても集中していた。友だちの発表を一生懸命聞こうとする様子が見られた。

・分からないことはすぐに質問してみるという雰囲気よかった。また、友だちの発表に対して自分の言葉で意見を言うことができていた。

・友だちの発表を聞き、自分の発表と比べたり、つけ足したりしながら意見を言うことができた。それによって発表内容の理解が深まる場面もあった。

(3) その他

・全員が自分の意見や質問を発表しようという意欲を持って授業に望んでいた。それまでの調べ学習や発表原稿作りの中で、発表内容が自分の中でより深まり、自信を持つことができたからだろうと思う。意欲的に取り組むことで理解も深まり、さらに児童の興味関心が深まっていくという、いい循環が見られたことはよかった。

・「話し方のヒント！」は発言の仕方について学ぶために有効だった。今後も様々な場面で活用していくことで、話し方が身についていくだろうと思われる。

・教師の評価をどういう場面で行うか、さらに研究していく必要がある。



食べ物のかせになろう

名前

「すがたをかえる大豆」を学習して、「もっとへんわりく知りたいたい。」「これはどうなんだろ。」「と思ったことはありませんでした。今度は自分たちで、身近な食べ物について本やインターネットで調べてみましょう。そして、わかったことをクラスのみんなに知らせましょう。

1 調べることを決めよう。

調べる食べ物↓

について

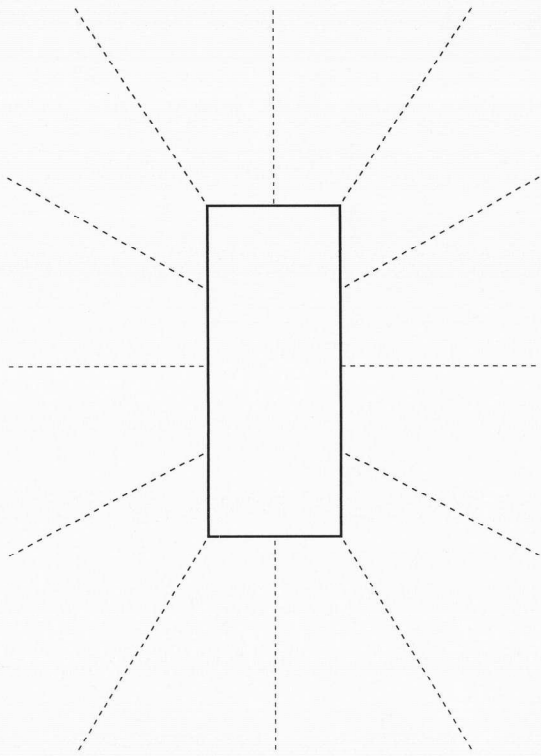

食べ物のかせになろう

名前

2 調べよう。

① 本をさがす。

〔事典・図鑑〕

いろいろな事からについて見出しことにせつめいた本。事典は主に言葉で、図鑑は主に絵や写真でせつめいしている。

事典には、百科事典、人物事典などがあり、図鑑には、植物図鑑、動物図鑑などがある。

〔単行本・シリーズ〕

単行本は、一つの話題についてくわしく書いてある本。題名にないものが表れていることが多い。

〈れい〉「お米のひみつ」

形式やないようのていてる本が、何さつかでひとつづきになっているものを、シリーズとよぶ。

〈れい〉「日本の祭り・春」(夏・秋・冬)

「そだててあそぼう」①②③④・・・

② 調べたい事からをさがし出す。

〔目次〕

本のはじめにあつて、ないようの見出しが、ページのじゅんにならべてある。

〔れい〉「こと」

本の終わりにあつて、その本に取り上げてある事がらや、人名・地名などが、どのページにあるかが分かるように整理してある。

③ 調べたことを書き出す。

・ 大事なことを落とさずに書く。

・ 調べた本の名前、出版社名、出版年を書く。

・ 分からない言葉は、しるしをつけ、後で国語辞典などで調べる。

情報カード（ ）

<p>日にち</p> <p>調べたこと・調べて分かったこと</p>	<p>（ ）</p>
<p>調べた本など</p>	<p>（ ）</p>

食べ物はかせになろう

名前

3 調べたことを整理して、文章にまとめよう。(発表原稿を作ろう。)

①調べて分かったことを書き出しましょう。

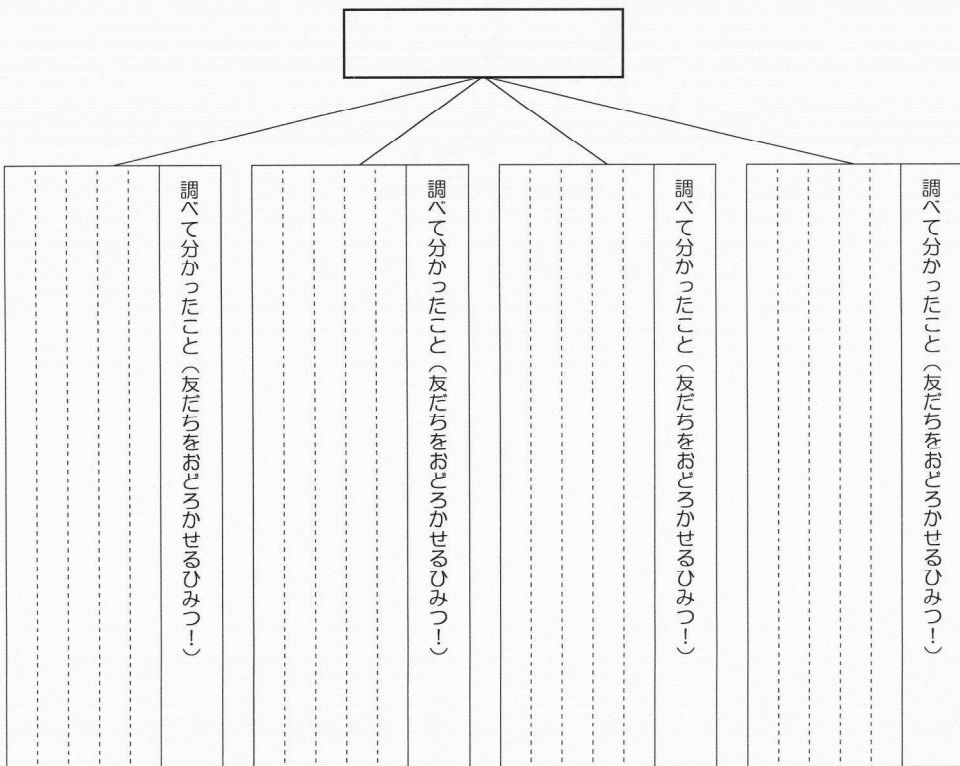

おわり	中	はじめ
1 2 3 4 5 6 7 8 9 10 11 12 13 14 15 16 17 18 19 20 21 22 23 24 25 26 27 28 29 30 31 32 33 34 35 36 37 38 39 40 41 42 43 44 45 46 47 48 49 50 51 52 53 54 55 56 57 58 59 60 61 62 63 64 65 66 67 68 69 70 71 72 73 74 75 76 77 78 79 80 81 82 83 84 85 86 87 88 89 90 91 92 93 94 95 96 97 98 99 100	1 2 3 4 5 6 7 8 9 10 11 12 13 14 15 16 17 18 19 20 21 22 23 24 25 26 27 28 29 30 31 32 33 34 35 36 37 38 39 40 41 42 43 44 45 46 47 48 49 50 51 52 53 54 55 56 57 58 59 60 61 62 63 64 65 66 67 68 69 70 71 72 73 74 75 76 77 78 79 80 81 82 83 84 85 86 87 88 89 90 91 92 93 94 95 96 97 98 99 100	1 2 3 4 5 6 7 8 9 10 11 12 13 14 15 16 17 18 19 20 21 22 23 24 25 26 27 28 29 30 31 32 33 34 35 36 37 38 39 40 41 42 43 44 45 46 47 48 49 50 51 52 53 54 55 56 57 58 59 60 61 62 63 64 65 66 67 68 69 70 71 72 73 74 75 76 77 78 79 80 81 82 83 84 85 86 87 88 89 90 91 92 93 94 95 96 97 98 99 100

②調べて分かったことをならびかえて、段落に分けて書きましょう。

おわり	中	はじめ
1 2 3 4 5 6 7 8 9 10 11 12 13 14 15 16 17 18 19 20 21 22 23 24 25 26 27 28 29 30 31 32 33 34 35 36 37 38 39 40 41 42 43 44 45 46 47 48 49 50 51 52 53 54 55 56 57 58 59 60 61 62 63 64 65 66 67 68 69 70 71 72 73 74 75 76 77 78 79 80 81 82 83 84 85 86 87 88 89 90 91 92 93 94 95 96 97 98 99 100	1 2 3 4 5 6 7 8 9 10 11 12 13 14 15 16 17 18 19 20 21 22 23 24 25 26 27 28 29 30 31 32 33 34 35 36 37 38 39 40 41 42 43 44 45 46 47 48 49 50 51 52 53 54 55 56 57 58 59 60 61 62 63 64 65 66 67 68 69 70 71 72 73 74 75 76 77 78 79 80 81 82 83 84 85 86 87 88 89 90 91 92 93 94 95 96 97 98 99 100	1 2 3 4 5 6 7 8 9 10 11 12 13 14 15 16 17 18 19 20 21 22 23 24 25 26 27 28 29 30 31 32 33 34 35 36 37 38 39 40 41 42 43 44 45 46 47 48 49 50 51 52 53 54 55 56 57 58 59 60 61 62 63 64 65 66 67 68 69 70 71 72 73 74 75 76 77 78 79 80 81 82 83 84 85 86 87 88 89 90 91 92 93 94 95 96 97 98 99 100

発表原稿

名前

()

食べ物はかせになろう 発表会ふり返りカード

名前

発表したときのこと () へんてきた ◎ たまたま ○ ちょうど △

・調べたことをわかりやすくまとめることができませんでしたか。	
・大きな声ではっきりと発表することができましたか。	
・友だちのしつ問に答えることができましたか。	
・友だちの意見を聞いて、自分の考えをはずすことができませんでしたか。	

発表を聞いたときのこと () へんてきた ◎ たまたま ○ ちょうど △

・友だちの発表を考えながら聞くことができませんでしたか。	
・友だちの発表を聞いて自分の考えを持つことができませんでしたか。	
・しつ問したり意見を発表したりすることができませんでしたか。	
・しつ問や意見に対する友だちの答えを聞いて、自分の考えを持つことができませんでしたか。	

「食べ物がかせになろう発表会」をして、どうでしたか。

話し方のポイント!

みんな話し方をしてみよう

まとめ	意見こうかんタイム	しつ問タイム	発表中
<p>・これで〇〇についての発表を終わります。</p> <p>・教えてくれてありがとうございます。</p>	<p>・ほく・わたしも〇〇のことはびっくろしました。調べてはじめて知りました。</p> <p>・教えてくれてありがとうございます。</p> <p>・もう一度調べてみます。</p>	<p>・〇〇は〜〜という意味です。</p> <p>・もう一度言うところ〜〜ということですが、□□についてはちょっとわかりません。(だれか分かる人がいたら教えてくださいませんか?)</p>	<p>・ほく・わたしは〇〇について調べました。</p> <p>・まずはじめに分かったことは...</p> <p>・次に...</p> <p>・それから...</p> <p>・このように...</p> <p>・ほくは・わたしは〇〇と思いました。</p>
(はく手)	<p>・〇〇について調べたら「...」という本に△△と書いてあったよ。</p> <p>・(さん)さんの発表の〜〜というところがおもしろかったです。</p> <p>・〜〜というところはびっくりしました。今までは△△だと思っていただけで、〜〜だということがわかりました。</p>	<p>・それは、〜〜ということじゃないかと思っんですが...</p>	<p>発表するとき</p> <p>発表を聞くとき</p> <p>(ひつ)ようなら、簡単な言葉でメモを(とめ)</p> <p>(ひつ)ようなら友だちと話ししてみよう</p> <p>・〇〇って〜〜という意味ですか?</p> <p>・わかりました。ありがとうございます。</p> <p>・発表の中の□□というところがよく分からなかったので、優しく教えてくださいませんか?</p>